

Kominek powietrzny stalowy KRATKI NADIA 13 kW Ø 200

SKU: NADIA/13 EAN: 5901350066843

8 150,00 zł

Dane techniczne

Ogólne

Wersja	Prosty
Moc nominalna (kW)	13
Zakres mocy grzewczej (kW)	6.0 - 16.5
Sprawność cieplna (%)	81
Temperatura spalin (oC)	240
Max długość polan (cm)	40
Minimalne wymagane pole czynne krątek wlotowych (cm ²)	≥700
Minimalne wymagane pole czynne krątek wylotowych (cm ²)	≥900
Średnica wylotu spalin (mm)	200
Kolor	Czarny
Domykanie	Nie
Materiał wykonania	Stal
Kierunek otwierania drzwi	W Lewo

Efektywność Energetyczna

Klasa energetyczna	A
Współczynnik EEI	106.71
Moc cieplna do ogrzewania pomieszczeń (kW)	13
Emisja CO (przy 13% O ₂) ≤ podawana w %	0.09
Emisja pyłków (mg/m ³)	37

Certyfikaty / Zgodność

Spełnia kryteria **KRATKI PRO, Ekoprojekt, Rekuperacja, BImSchV 2**

Informacje dodatkowe

Cechy konstrukcji **Dolot Powietrza, Ozdobna Szyba Typu Glass, Wyłożenie Komory Spalania**

Rodzaj frontu **Front stalowy z szybą malowaną**

Rodzaj paliwa **Sezonowane Drewno Liściaste (Wilgotność $\leq 20\%$)**

ilość sztuk w opak. **1**

EAN **5901350066843**

Parametry fizyczne

Szerokość (cm) **83.4**

Wysokość (cm) **133.1**

Głębokość (cm) **41.8**

Waga (kg) **178**

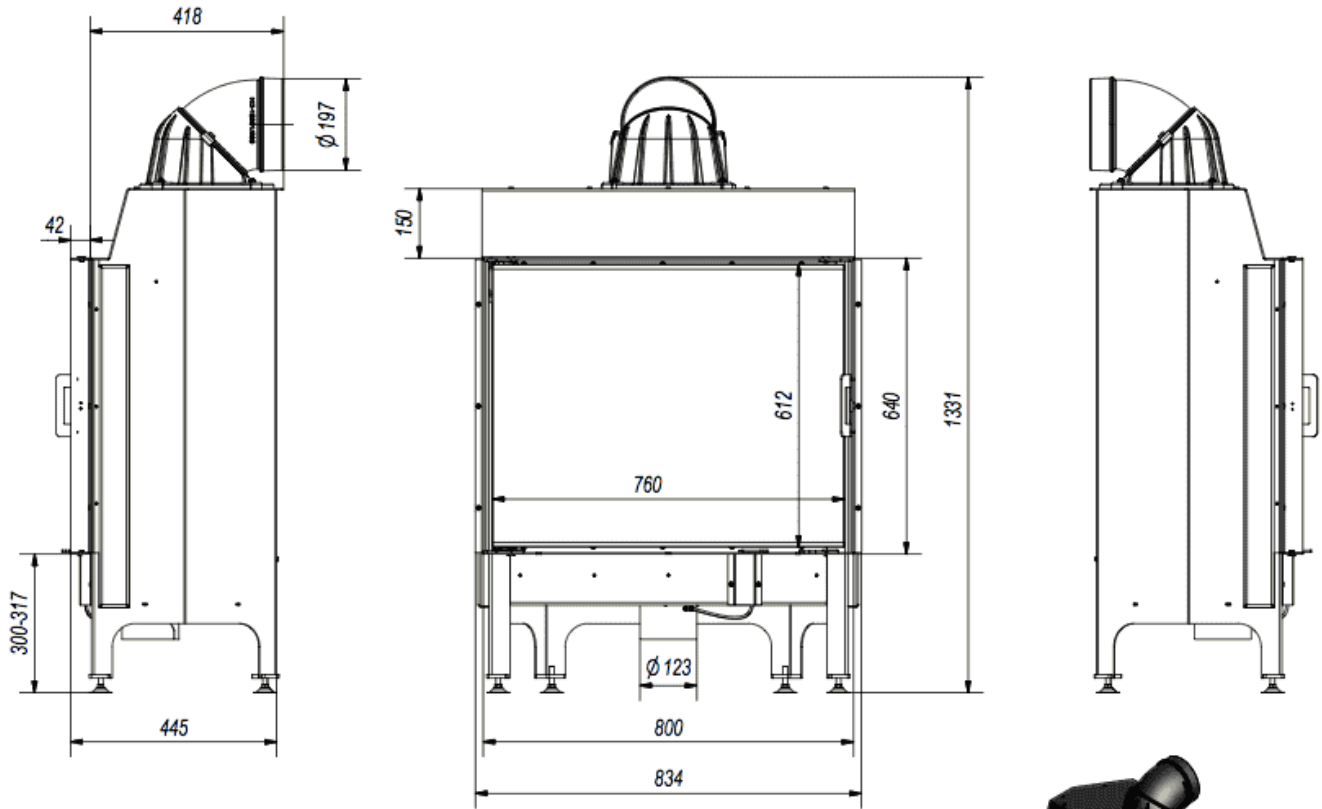

NADIA/13

NADIA/13

